

**Общество с ограниченной ответственностью**  
**Проектно - конструкторское бюро**  
**БИМ - Проект**  
199004, г. Санкт-Петербург, вн.тер.г. Муниципальный округ №7, Линия 8-я  
в.о., д. 31, лит. А, пом. 6-Н, офис 6Х  
Тел: +7(812)988-39-92; e-mail: [bimpkb@mail.ru](mailto:bimpkb@mail.ru); сайт: [www.bimpkb.ru](http://www.bimpkb.ru)  
ИНН/КПП 7810616545/780101001; ОГРН 1167847383934  
г. Санкт-Петербург

**СРО-П-176-19102012**

**Ассоциация СРО «ОсноваПроект»**

**Объект:**

**«Многоквартирный дом, расположенный по адресу: г. Орел, площадь  
Щепная, 11, в границах земельного участка с кадастровым номером  
57:25:0020426:7»**

**ПРОЕКТНАЯ ДОКУМЕНТАЦИЯ**

**«Проект организации работ по сносу (демонтажу)  
объекта капитального строительства»**

**2024/05-2-ПОД**

<i>Изм.</i>	<i>№ док.</i>	<i>Подп.</i>	<i>Дата</i>

**Санкт-Петербург**

**2024 г.**

**Общество с ограниченной ответственностью**  
**Проектно - конструкторское бюро**  
**БИМ - Проект**  
199004, г. Санкт-Петербург, вн.тер.г. Муниципальный округ №7, Линия 8-я  
в.о., д. 31, лит. А, пом. 6-Н, офис 6Х  
Тел: +7(812)988-39-92; e-mail: [bimskb@mail.ru](mailto:bimskb@mail.ru); сайт: [www.bimskb.ru](http://www.bimskb.ru)  
ИНН/КПП 7810616545/780101001; ОГРН 1167847383934  
г. Санкт-Петербург

**СРО-П-176-19102012**

**Ассоциация СРО «ОсноваПроект»**

**Объект:**

**«Многоквартирный дом, расположенный по адресу: г. Орел, площадь  
Щепная, 11, в границах земельного участка с кадастровым номером  
57:25:0020426:7»**

**ПРОЕКТНАЯ ДОКУМЕНТАЦИЯ**

**«Проект организации работ по сносу (демонтажу)  
объекта капитального строительства»**

**2024/05-2-ПОД**

**Генеральный директор**

**Конгоровский М.С.**

**Главный инженер проекта**

**Вяхирев И.С.**

<i>Изм.</i>	<i>№ док.</i>	<i>Подп.</i>	<i>Дата</i>

**Санкт-Петербург**

**2024 г.**

### Содержание тома

Обозначение	Наименование	Примеч.
2024/05-2-ПОД.С	Содержание тома. Проект организации работ по сносу (демонтажу) объекта капитального строительства	
2024/05-2-ПОД.ТЧ.С	Содержание пояснительной записки	
2024/05-2-ПОД.ТЧ	Пояснительная записка	
2024/05-2-ПОД.ГЧ	Графическая часть	
2024/05-2-ПОД.ГЧ1	План земельного участка (М 1:500)	
2024/05-2-ПОД.ГЧ2	Технологическая карта-схема. Схема демонтажа конструкций подземной части здания. Схема демонтажа конструкций надземной части здания.	
2024/05-2-ПОД.ГЧ3	Схемы защиты транзитных участков подземных сетей инженерно-технического обеспечения. Схема обеспечения безопасности при выполнении работ со средств подмащивания.	

Технические решения, принятые в проектной документации, соответствуют требованиям экологических, санитарно-гигиенических, противопожарных и других норм действующих на территории РФ и обеспечивающих безопасную для жизни и здоровья людей эксплуатацию объекта при соблюдении предусмотренных проектной документацией мероприятий.

Главный инженер проекта

/ Вяхирев И.С. /

Согласовано

Взам. инв. №

Подпись и дата

Инв. № подл.

2024/05-2-ПОД.С

Изм.	Кол.	Лист	№ док	Подпись	Дата
Разраб.		Погов В.К.			08.24
ГИП		Вяхирев И.С.			08.24
Н. Контр		Кондровский И.С.			08.24

Многоквартирный дом, расположенный по адресу: г. Орел, площадь Щепная, 11, в границах земельного участка с кадастровым номером 57:25:0020426:7

Стадия	Лист	Листов
РД	3	23
ООО «ПКБ БИМ-Проект»		









Конструкции покрытия выполнены из швеллера №20 (в осях 1-14/Д-И), в осях А-И/14-17 конструкции покрытия выполнены из двутавровых балок 26Б1, труб Ø159x7, Ø203x8, 100x100x5, швеллера 100x50x4.

На верхние пояса стропильных ферм уложены прогоны из сварных труб 50 x 50 мм, на которые опираются металлические конструкции покрытия кровли из стальных профилированных листов.

Ограждающие конструкции здания –стальной профилированный лист. Внутренние стены в осях 1-3/Д-И выполнены из керамического кирпича шириной 120-240 мм. Перегородки в здании выполнены из керамического кирпича толщиной 120 мм, металлические перегородки из тонколистовой стали в торговых павильонах представляют собой конструкции, предназначенные для разделения пространства на функциональные зоны.

Перемычки над оконными и дверными проемами в кирпичных стенах выполнены железобетонными друсковыми.

Лестничные клетки – сборные, железобетонные.

Кровля – двускатная с уклоном. Состав кровли: профилированный лист,  $t = 0,4$  мм.

В здании смонтированы трубопроводы и приборы внутренних санитарно-технических систем (отопления, водоснабжения, канализации), кабели и электротехническое оборудование систем электроснабжения.

### **3. Сведения о проектной документации объекта капитального строительства, подлежащего сносу.**

Рабочая документация 9/104-1-КМ, 9/104-1-КМ1, 9/104-1-АС разработана ОАО «Орелагропромпроект».

### **4. Сведения о заключении государственной или негосударственной экспертизы проектной документации объекта капитального строительства, подлежащего сносу.**

Сведения отсутствуют.

### **5. Сведения о результатах и материалах обследования объекта капитального строительства, подлежащего сносу.**

Техническое заключение по результатам выполнения обследования, обмеров строительных конструкций здания, расположенных на территории объекта: «Многоквартирный дом, расположенный по адресу: г. Орел, площадь Щепная, 11, в границах земельного участка с кадастровым номером 57:25:0020426:7» шифр 2024/01-К-08 разработанное ООО «ПКБ БИМ-Проект».

### **6. Перечень мероприятий по выведению из эксплуатации объекта капитального строительства, подлежащего сносу.**

Объект капитального строительства, подлежащий сносу (демонтажу), подключен к следующим сетям инженерно-технического обеспечения:

- сети водоснабжения подземные;
- сети хозяйственно-бытовой канализации подземные;
- сети теплоснабжения подземные;
- сети электроснабжения подземные.

В соответствии с требованиями, указанными в постановлении правительства РФ №850 от 03.07.2019 г. отключение сетей инженерно-технического обеспечения объекта капитального строительства производится организациями, выполняющими их эксплуатацию по заявке собственника объекта капитального строительства, подлежащего сносу.

Инд. № подл.	Подпись и дата	Взам. инв. №

Изм.	Кол.	Лист	Недок	Подпись	Дата	08/24-ПОД.ТЧ.С	Лист
							8

Эксплуатационная организация не позднее чем за 3 рабочих дня до даты выполнения работ по отключению объекта капитального строительства в письменной форме информирует об их планируемом выполнении собственника объекта капитального строительства.

Собственник объекта капитального строительства в срок, указанный в условиях отключения, обязан обеспечить доступ представителей эксплуатационных организаций к месту выполнения работ по отключению объекта капитального строительства.

Работы по отключению объекта капитального строительства могут выполняться в отсутствие собственника или его представителя в случае, если инициатор отключения письменно уведомил эксплуатационную организацию о такой возможности до установленной в условиях отключения даты выполнения указанных работ.

Отключение объекта капитального строительства от сетей инженерно-технического обеспечения завершается составлением и подписанием эксплуатационной организацией акта об отключении объекта капитального строительства от сетей инженерно-технического обеспечения.

В течение 5 рабочих дней со дня завершения выполнения предусмотренных условиями отключения работ по отключению объекта капитального строительства эксплуатационная организация направляет инициатору отключения и поставщику соответствующих ресурсов акт, подписанный способом, позволяющим установить дату его отправки и дату получения.

**7. Перечень демонтируемого технологического оборудования, габаритные размеры и массы, условия демонтажа и транспортирования.**

Технологическое оборудование отсутствует.

**8. Сведения об условиях отключения объекта капитального строительства от сетей инженерно-технического обеспечения.**

Отключение объекта капитального строительства от сетей инженерно-технического обеспечения в связи с его сносом осуществляется на основании решения собственника объекта капитального строительства о сносе объекта капитального строительства.

В целях отключения объекта капитального строительства от сетей инженерно-технического обеспечения собственник объекта капитального строительства направляет в организацию, осуществляющую эксплуатацию сетей инженерно-технического обеспечения, заявление о выдаче условий отключения объекта капитального строительства от сетей инженерно-технического обеспечения.

В течение не более чем 10 рабочих дней со дня поступления заявления эксплуатационная организация определяет и выдает без взимания платы условия отключения.

Отключение объекта капитального строительства от сетей инженерно-технического обеспечения осуществляется эксплуатационной организацией в срок, не превышающий 30 рабочих дней со дня выдачи такой организацией условий отключения, но не ранее планируемой даты отключения объекта капитального строительства, указанной инициатором отключения в заявлении.

Условия отключения должны содержать:

- сведения о точке подключения объекта капитального строительства к сетям инженерно-технического обеспечения, в которой надлежит выполнить отключение объекта капитального строительства от сетей инженерно-технического обеспечения;

- дату и время осуществления отключения объекта капитального строительства от сетей инженерно-технического обеспечения;

Инд. № подл.	Подпись и дата	Взам. инв. №
--------------	----------------	--------------

Изм.	Кол.	Лист	Недок	Подпись	Дата	08/24-ПОД.ТЧ.С	Лист
							9

- перечень и сроки выполнения мероприятий по отключению объекта капитального строительства от сетей инженерно-технического обеспечения, которые надлежит осуществить эксплуатационной организации и (или) выполнение (обеспечение выполнения) которых надлежит осуществить инициатору отключения;

- сведения о размере компенсации расходов эксплуатационной организации, связанных с выполнением такой организацией мероприятий по отключению объекта капитального строительства от сетей инженерно-технического обеспечения в случае, если такие расходы не предусмотрены условиями расторжения договора купли-продажи (поставки) соответствующего ресурса.

Сведения об условиях отключения объекта капитального строительства от сетей инженерно-технического обеспечения отсутствуют.

**9. Перечень мероприятий по обеспечению защиты сносимого объекта капитального строительства от проникновения посторонних лиц и животных в опасную зону и внутрь объекта, а также защиты зеленых насаждений.**

Во время работ нахождение посторонних лиц и животных на объекте должно быть исключено.

Объект капитального строительства, подлежащий сносу (демонтажу), граничит со зданиями и сооружениями хозяйственного и производственного назначения, административными зданиями.

До начала выполнения работ по сносу (демонтажу) здания участок производства работ следует оградить в соответствии с требованиями ГОСТ Р 58967-2020.

На территории производства работ по сносу объекта капитального строительства отсутствуют требующие защиты деревья, кустарники и зеленые насаждения.

**10. Описание и обоснование принятого способа сноса объекта капитального строительства.**

Исходя из наличия стесненных условий плотной городской застройки, габаритов приближения окружающих зданий, наличия проходов и проездов к демонтируемому объекту капитального строительства и с целью уменьшения размеров опасных зон, возникающих при демонтаже конструкций монтаж несущих и ограждающих конструкций надземной части здания следует выполнять способом по элементного демонтажа. Поэлементный демонтаж конструкций следует выполнять по ярусно по направлению от кровли к фундаменту. Демонтаж кирпичных перегородок выполняется методом обрушения. Демонтаж крылец и подземной части здания выполняется с использованием экскаватора с навесным оборудованием гидромолота.

Пространственная устойчивость и жесткость конструкций каркаса здания обеспечивается в поперечном направлении рамами, состоящими из колонн (стоек) и ригельных балок, а в продольном – системой связей между рамами. Каждый ярус здания демонтируется по пролетно.

В первую очередь выполняется демонтаж внутренних санитарно-технических систем и приборов, демонтаж кабелей, электротехнического оборудования. Демонтаж внутренних санитарно-технических систем и приборов, кабелей, электротехнического оборудования, конструкций заполнения проемов, ограждающих конструкций стен, кровли здания и перегородок выполняется при помощи ручного электроинструмента.

Далее выполняется демонтаж ферм в осях В-Г и З-4. Демонтаж ферм выполняется по пролетно. Демонтируется остекление оконных проемов, демонтируется кровельное покрытие пролета между фермами (стальной профилированный настил и теплоизоляция), срезаются металлические конструкции оконных рам и сбрасываются на отм. 0.000 (отметка пола здания). Стропальщик выполняет строповку фермы, крепит к в нижней части фермы канаты-

Изм.	Кол.	Лист	Недок	Подпись	Дата

Изм.	Кол.	Лист	Недок	Подпись	Дата	08/24-ПОД.ТЧ.С	Лист
							10



**11. Расчет продолжительности работ по сносу объекта капитального строительства в зависимости от технологии их выполнения.**

Отсутствует необходимость в расчете продолжительности работ по сносу объекта капитального строительства.

**12. Расчеты и обоснование размеров зон развала и опасных зон в зависимости от принятого способа сноса.**

Расчет минимальной опасной зоны при демонтаже конструкций выполняется исходя из условия максимальной высоты здания и максимальных габаритов элементов конструкций. Наибольшие опасные зоны возникают при поэлементном демонтаже металлоконструкций фонарей, стропильных балок, колонн.

Опасные зоны, возникающие при обрушении каменных конструкций стен и перегородок с использованием экскаватора не рассчитываются т.к. обрушение конструкций выполняется внутри контура здания.

Минимальные опасные зоны при поэлементном демонтаже конструкций и обрушении конструкций определяются по формуле:

$$R = 0,5V_{гр} + L_{гр} + X,$$
 где

$R$  – минимальный радиус опасной зоны при падении конструкций со здания, крюка крана или обрушении конструкций;

$0,5V_{гр}$  – наименьший габарит конструкции;

$L_{гр}$  – наибольший габарит конструкции;

$X$  – минимальное расстояние отлета конструкции при его падении с высоты или обрушении конструкций.

Таблица 1

Высота возможного падения груза (предмета), м	Минимальное расстояние отлёта груза (предмета), м	
	перемещаемого краном	падающего с здания
до 10	4	3,5

Примечание. При промежуточных значениях высоты возможного падения грузов (предметов) минимальное расстояние их отлета допускается определять методом интерполяции.

- опасная зона при демонтаже металлоконструкций ферм краном  $R = 6,2 + 0,03 + 3,6 = 9,83$  м
- опасная зона при падении конструкций с кровли здания  $R = 2,0 + 0,02 + 1,6 = 3,62$  м

**13. Оценка вероятности повреждения при сносе объекта капитального строительства действующих сетей инженерно-технического обеспечения.**

Существует вероятность повреждения действующих транзитных участков сетей инженерно-технического обеспечения при демонтаже конструкций подземной части объекта капитального строительства.

**14. Описание и обоснование методов защиты и защитных устройств действующих сетей инженерно-технического обеспечения.**

В пределах участка производства работ по сносу (демонтажу) объекта капитального строительства проложены следующие транзитные участки сетей инженерно-технического обеспечения:

- сети теплоснабжения подземные;
- сети газоснабжения подземные;
- сети электроснабжения подземные.

Инв. № подл.	Подпись и дата	Взам. инв. №
--------------	----------------	--------------

Изм.	Кол.	Лист	Недок	Подпись	Дата	08/24-ПОД.ТЧ.С	Лист
							12

Перед началом работ по демонтажу конструкций подземной части здания следует выполнить поиск участков транзитных сетей инженерно-технического обеспечения, попадающих в зону выполнения работ по разработке грунта. На участках прокладки сетей инженерно-технического обеспечения, указанных на в графической части 2024/05-2-ПОД.ГЧ1 выполнить шурфление. Шурфление выполнять в присутствии представителей эксплуатирующей организации с составлением акта обследования, в котором должна быть указана информация о диаметре, материале, глубине заложения трубопровода (кабеля) в месте обследования. Над действующими подземными коммуникациями и на расстоянии 0,5 м от них грунт до глубины 0,4 м допускается разрабатывать с применением ломов, кирок, отбойных молотков и других инструментов, а свыше 0,4 м – только лопат.

Схемы защиты участков действующих транзитных сетей инженерно-технического обеспечения при демонтаже подземной части объекта капитального строительства при разработке грунта указаны в графической части 2024/05-2-ПОД.ГЧ3.

**15. Описание и обоснование решений по безопасному ведению работ по сносу объекта капитального строительства.**

Безопасность труда работников обеспечивается соблюдением требований СНиП 12-03-2001, СНиП 12-04-2002, приказ Минтруда России № 883н от 11.12.2020 г., № 782н от 16.11.2020 г., № 753н от 28.10.2020 г., № 884н от 11.12.2020, ГОСТ 12.1.046-2014.

К производству работ допускаются сотрудники:

- не моложе 18 лет;
- прошедшие предварительное медицинское освидетельствование и периодические медицинские осмотры;
- имеющие удостоверения об обучении по специальности газорезчика, монтажника, электромонтера, машиниста ПС, стропальщика и т.д.;
- прошедшие вводный, первичный и инструктаж на рабочем месте по охране труда в строительно-монтажной организации;
- имеющие наряд-допуск на выполняемые работы.

Рабочие обязаны знать:

- опасные и вредные для организма производственные факторы выполняемых работ;
- вредные вещества и компоненты используемых материалов и характер их воздействия на организм человека;
- инструкции по охране труда, производственной санитарии, противопожарной безопасности;
- правила оказания первой медицинской помощи.

Работники должны быть обеспечены средствами индивидуальной защиты в соответствии с требованиями приказа Минтруда России РФ от 29.10.2021 № 766н

На территории производства работ должно быть организовано место для курения. На территории производства работ должны находиться средства пожаротушения в объеме, предусмотренном требованиями постановления правительства РФ от 16.09.2020 г. № 1479. Участки производства работ огнеопасных работ должны быть обеспечены средствами пожаротушения в объеме, предусмотренном требованиями постановления правительства РФ от 16.09.2020 г. № 1479.

Безопасность работ и охрана труда обеспечиваются организационными, техническими и технологическими решениями предусмотренными в ППР и технологических картах. Основное требование, способствующее безопасности проведения работ – устройство временных креплений и соблюдение последовательности демонтажа строительных конструкций.

Рабочие допускаются к работам после инструктажа по безопасности труда на рабочем месте с учетом особенностей демонтажа конкретной конструкции. Демонтаж

Инв. № подл.	Подпись и дата	Взам. инв. №					08/24-ПОД.ТЧ.С	Лист
			Изм.	Кол.	Лист	Недок		



**16. Перечень мероприятий, направленных на предупреждение причинения вреда жизни или здоровью людей, имуществу физических или юридических лиц, государственному или муниципальному имуществу, окружающей среде.**

В местах возможного прохода людей на территорию участка производства работ должно быть установлено ограждение по ГОСТ Р 58967-2020. На ограждении следует установить знаки безопасности по ГОСТ Р 12.4.026-2015.

Со стороны осей И/15-17 здания в опасную зону, возникающую при падении конструкции с крюка крана или обрушения конструкции попадает торговый павильон. Для предупреждения причинения вреда жизни или здоровью людей при выполнении работ по демонтажу конструкций здания в осях Д-И/14-17 следует ограничить доступ людей в опасную зону.

Прочие здания и сооружения, являющиеся имуществом физических или юридических лиц, государственным или муниципальным имуществом расположены за пределами опасных зон, возникающих при сносе (демонтаже) конструкций здания.

С целью обеспечения предупреждения причинения вреда окружающей среды следует предусмотреть следующие мероприятия:

- обеспечить организацию ремонтных служб строительной техники для уменьшения загрязнения воздушного бассейна вредными веществами, выбрасываемыми двигателями внутреннего сгорания строительной и транспортной техники;

- использовать оборудования по эффективной очистке, обезвреживанию и утилизации условных продуктов из вредных выбросов в атмосферу.

- организовать участки временного накопления отходов, образующихся в ходе производства работ.

Вывоз твердых бытовых отходов, и отходов строительного производства выполнять на полигон обезвреживания и утилизации отходов по договору с организацией имеющей лицензию на этот вид деятельности. Вывоз жидких бытовых отходов из накопительной емкости биотуалета осуществляется на очистные сооружения с использованием ассенизационной машины с вакуумной установкой.

Устраивать на территории строительной площадки свалки любого вида отходов запрещается. ТКО и пищевые отходы складироваться в надежно закрытые, защищенные от атмосферных осадков мусоросборные металлические контейнеры, которые размещают на площадках с бетонированным покрытием.

Для въезжающего и выезжающего автотранспорта должно действовать ограничение скорости движения по территории до 5 км/час, которое обеспечивает частичное снижение шума.

В качестве предупредительных мер от загрязнения поверхностных стоков должен быть предусмотрен организованный сбор и вывоз отходов, регулярная уборка участков производства работ.

Снижение воздействия на поверхностные воды при строительстве объекта достигается выполнением следующих условий:

- Участки производства работ должны содержаться в чистоте;
- для бытовых нужд рабочих должны использоваться биотуалеты.
- во избежание вывоза грунта со стройплощадки на проезжую часть до начала производства работ необходимо оборудовать участок очистки колес автомобильного транспорта с установкой мойки «Мойдодыр ПНЕВМО».

Временное хранение отходов допускается только в специально организованных и обустроенных для этого местах, расположенных в удобном для подъезда транспорта месте.

Временное хранение твердых отходов 4 и 5 класса опасности разрешается осуществлять навалом, насыпью.

Инв. № подл.	Подпись и дата	Взам. инв. №
--------------	----------------	--------------

Изм.	Кол.	Лист	Недок	Подпись	Дата	08/24-ПОД.ТЧ.С	Лист
							15

Территория производства работ после окончания строительно-монтажных работ должна быть очищена от мусора.

Заправка строительной техники и автотранспорта, а также мойка машин должна производиться за пределами строительной площадки.

**17. Описание решений по вывозу и утилизации отходов от сноса объекта капитального строительства.**

При сносе (демонтаже) объекта капитального строительства образуются отходы 4 и 5 классов опасности – элементы сборных железобетонных конструкций, бой кирпича, бой бетона, металлические конструкции.

Демонтированные металлические конструкции вывозятся в пункты приема металлолома, расположенные на территории г. Орел.

Утилизация и размещение строительных отходов и ТКО выполняется на объекте утилизации и обезвреживания отходов ООО «УК Зеленая роща».

Вывоз жидких бытовых отходов из накопительной емкости биотуалета осуществляется на очистные сооружения г. Орел.

**18. Перечень мероприятий по рекультивации и благоустройству земельного участка.**

По завершении работ по сносу (демонтажу) объекта капитального строительства и утилизации, образующихся при сносе (демонтаже) отходов осуществляется уборка территории. Образовавшийся в процессе уборки территории строительный мусор также вывозится и утилизируется на объекте утилизации и обезвреживания отходов ООО «УК Зеленая роща». Котлованы фундаментов следует засыпать местным или привозным грунтом.

**19. Сведения об остающихся после сноса объекта капитального строительства в земле и в водных объектах коммуникациях, конструкциях и сооружениях, сведения о наличии разрешений органов государственного надзора на сохранение этих коммуникаций, конструкций и сооружений в земле и в водных объектах.**

Решение о демонтаже сетей инженерно-технического обеспечения принимает собственник объекта капитального строительства, на территории которого проложены указанные сети.

**20. Сведения о наличии согласования с соответствующими государственными органами, в том числе органами государственного надзора, способа сноса объекта капитального строительства путем взрыва, сжигания или иным потенциально опасным способом, перечень дополнительных мер безопасности при использовании потенциально опасных способов сноса.**

Согласования с государственными органами, в том числе органами государственного надзора, не требуются т.к. снос (демонтаж) объекта капитального строительства предусмотрен способом, поэтапной разборки и обрушением конструкций здания без применения способов обрушения здания путем взрыва, сжигания или иным потенциально опасным способом.

**21. Сведения об акте, подтверждающем отключение объекта капитального строительства, подлежащего сносу, от сетей инженерно-технического обеспечения, подписанном организацией, осуществляющей эксплуатацию соответствующих сетей инженерно-технического обеспечения.**

Сведения отсутствуют.

Инд. № подл.	Подпись и дата	Взам. инв. №

Изм.	Кол.	Лист	Недок	Подпись	Дата	08/24-ПОД.ТЧ.С	Лист
							16

*22. Сведения о документе федерального органа исполнительной власти, осуществляющего функции по охране культурного наследия, подтверждающем отсутствие сведений об объекте капитального строительства, подлежащем сносу, в едином государственном реестре объектов культурного наследия (памятников истории и культуры) народов Российской Федерации, и документе, подтверждающем, что объект капитального строительства, подлежащий сносу, не является выявленным объектом культурного наследия либо объектом, обладающим признаками объекта культурного наследия.*

*Заключение на акт государственной историко-культурной экспертизы земельного участка, подлежащего хозяйственному освоению №З-7-1389 от 02.07.2024 г. (Приложение 3).*

Инв. № подл.	Подпись и дата	Взам. инв. №					08/24-ПОД.ТЧ.С	Лист
			Изм.	Кол.	Лист	Недок		Подпись

Ведомость объемов работ.

Наименование работ	Объем, ед. измерения
<b>Подготовительные работы</b>	
Отключение всех инженерных коммуникаций (электроснабжение, водоснабжение, канализация, отопление, вентиляция).	Площадь здания - 2 086,7 м <sup>2</sup>
Установка временных ограждений и знаков безопасности вокруг объекта.	600 п.м
Организация временных подъездных путей и зон складирования демонтируемых материалов.	925 м <sup>2</sup>
<b>Демонтаж строительных конструкций</b>	
Демонтаж кровли (металлические конструкции) - Снятие покрытия крыши (металлические листы, профнастил). - Разборка металлических ферменных конструкций	2 199,7 м <sup>2</sup> 0,784 т (общая длина в п.м - 314 п.м).
- Демонтаж водосточных труб.	142 п.м
<b>Демонтаж наружных стен</b>	
- Разборка каркасных конструкций стен из металла. - Демонтаж оконных и дверных блоков. - Демонтаж кирпичных стен (толщиной 250 мм) - Демонтаж кирпичных стен (толщиной 120 мм)	948,4 м <sup>2</sup> 676 м <sup>2</sup> 81,22 м <sup>3</sup> 23,91 м <sup>3</sup>
<b>Демонтаж вертикальных колонн и опор, металлических балок</b>	
- Демонтаж вертикальных колонн и опор: - Резка и удаление металлических колонн.  - Демонтаж металлических балок	185,4 п.м (вес конструкций - 6,78 т) 702,3 п.м (вес конструкций - 15,7 т)
<b>Демонтаж напольного покрытия</b>	
- Демонтаж бетонных полов	313 м <sup>3</sup>
<b>Демонтаж фундаментов и цоколя</b>	
- Демонтаж цокольной части здания (железобетонные конструкции) - Демонтаж фундаментов (железобетонные конструкции)	60 м <sup>3</sup> 276,3 м <sup>3</sup>
<b>Сортировка и утилизация</b>	
- Сортировка демонтированных материалов (металлолом, строительные отходы) и транспортировка металлолома на переработку.	754,43 м <sup>3</sup>

Инд. № подл.	Подпись и дата	Взам. инв. №

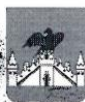

АКЦИОНЕРНОЕ ОБЩЕСТВО  
«ОРЕЛГОРТЕПЛОЭНЕРГО»

ул. Авиационная, д.1, г. Орел, 302010  
телефон: (4862) 72-64-14; факс: 72-64-12  
e-mail: orelgorteplo@mail.ru

ИНН/КПП 5752049900/575201001  
ОГРН 1095752000981 ОКПО 49701524  
ОКВЭД 35.30.1, 35.30.2, 35.30.3, 68.20.2

25.04. 2024 г. № 1360  
На № 62 от 16.04.2024г.

Генеральному директору  
ООО «ОДСК»

Рогачеву А.А

**Уважаемый Александр Александрович!**

В ответ на запрос от 16.04.2024г. №62 сообщаем, что:

- участок тепловой сети Т1Т2 70 подземной прокладки, проложенный в границах земельного участка с кадастровым номером 57:25:0020426:7 по адресу: г. Орел, пл. Щепная,11, и попадающий в зону устройства парковочных мест планируемого к строительству многоквартирного дома, является не действующим;

- в случае перепланирования придомовой территории данного объекта и производства земляных работ в зоне прокладки тепловой сети, АО «Орелгортеплоэнерго» согласовывает демонтаж данного участка тепловой сети;

- демонтируемые теплопроводы в обязательном порядке должны быть возвращены АО «Орелгортеплоэнерго» либо возмещена компенсация их стоимости;

- работы по демонтажу данного участка теплосети должны быть предварительно согласованы с АО «Орелгортеплоэнерго».

Генеральный директор

О.А. Гольцов

И.А. Данчин  
8(4862)72-34-86

Инв. № подл.	Подпись и дата	Взам. инв. №

Изм.	Кол.	Лист	Недок	Подпись	Дата

08/24-ПОД.ТЧ.С



В случае обнаружения в ходе проведения изыскательских, проектных, земляных, строительных, мелиоративных, хозяйственных работ, работ по использованию лесов (за исключением работ, указанных в пунктах 3, 4 и 7 части 1 статьи 25 Лесного кодекса Российской Федерации) и иных работ объекта, обладающего признаками объекта культурного наследия, в том числе объекта археологического наследия, в соответствии с пунктом 4 статьи 36 Федерального закона от 25.06.2002 № 73-ФЗ, заказчик указанных работ, технический заказчик (застройщик) объекта капитального строительства, лицо, проводящее указанные работы, обязаны незамедлительно приостановить указанные работы и в течение трех дней со дня обнаружения такого объекта направить в Управление по государственной охране объектов культурного наследия Орловской области письменное заявление об обнаруженном объекте культурного наследия.

Начальник Управления  
по государственной  
охране объектов  
культурного наследия  
Орловской области

ДОКУМЕНТ ПОДПИСАН  
ЭЛЕКТРОННОЙ ПОДПИСЬЮ  
Сертификат 008B010CDD5A528C3689484C65B01BD63C  
Владелец Алтухов Иван Александрович  
Действителен с 11.04.2024 по 05.07.2025

И. А. Алтухов

Афонин Иван Юрьевич  
+7 (4862) 75-04-02

Инва. № подл.	Подпись и дата	Взам. инв. №

Изм.	Кол.	Лист	Недок	Подпись	Дата	08/24-ПОД.ТЧ.С	Лист
							21



Ассоциация  
«Саморегулируемая организация  
Объединение Проектировщиков "ОсноваПроект"»  
(Ассоциация СРО "ОсноваПроект")  
195265, г. Санкт-Петербург, вн.тер.г. муниципальный округ №21,  
пр-кт Гражданский, д. 107, к. 4, стр. 1, помещ. 86-Н, ком. 2А  
+7 (812) 242-72-38, +7 (911) 799-90-07  
osnova\_p@mail.ru https://основапроект.рф  
ОГРН 1125300000253 ИНН 5321800449 КПП 470301001  
№ в государственном реестре: СРО-П-176-19102012

**ВЫПИСКА ИЗ РЕЕСТРА ЧЛЕНОВ САМОРЕГУЛИРУЕМОЙ  
ОРГАНИЗАЦИИ**

19 августа 2024 г.

ВРОП-7810616545/65

Ассоциация «Саморегулируемая организация Объединение Проектировщиков  
"ОсноваПроект"» (Ассоциация СРО "ОсноваПроект")  
*(полное и сокращенное наименование саморегулируемой организации)*

Саморегулируемая организация, основанная на членстве лиц,  
осуществляющих подготовку проектной документации  
*(вид саморегулируемой организации)*

195265, г. Санкт-Петербург, вн.тер.г. муниципальный округ № 21, Гражданский пр-кт,  
д. 107, к. 4, стр. 1, помещ. 86-Н, ком. 2А,  
www.основапроект.рф, osnova\_p@mail.ru

*(адрес места нахождения саморегулируемой организации, адрес официального сайта в информационно-  
телекоммуникационной сети «Интернет», адрес электронной почты)*

СРО-П-176-19102012

*(регистрационный номер записи в государственном реестре саморегулируемых организаций)*

Выдана Обществу с ограниченной ответственностью "Проектно-конструкторское бюро  
БИМ-Проект"

*(фамилия, имя, (в случае, если имеется) отчество заявителя - физического лица или полное наименование  
заявителя - юридического лица)*

Наименование	Сведения
<b>1. Сведения о члене саморегулируемой организации:</b>	
1.1. Полное и (в случае, если имеется) сокращенное наименование юридического лица или фамилия, имя, (в случае, если имеется) отчество индивидуального предпринимателя	Общество с ограниченной ответственностью "Проектно-конструкторское бюро БИМ-Проект" (ООО "ПКБ БИМ-Проект")
1.2. Идентификационный номер налогоплательщика (ИНН)	7810616545
1.3. Основной государственный регистрационный номер (ОГРН) или основной государственный регистрационный номер индивидуального предпринимателя (ОГРНИП)	1167847383934
1.4. Адрес места нахождения юридического лица	199004, г. Санкт-Петербург, вн.тер.г. Муниципальный округ №7, линия 8-я В.О., д.31, лит.А, помещ.6-Н, офис 6Х
1.5. Место фактического осуществления деятельности <i>(только для индивидуального предпринимателя)</i>	—



Инв. № подл.	Взам. инв. №
Изм.	Подпись и дата

Изм.	Кол.	Лист	Недок	Подпись	Дата	08/24-ПОД.ТЧ.С
------	------	------	-------	---------	------	----------------

Наименование		Сведения
<b>2. Сведения о членстве индивидуального предпринимателя или юридического лица в саморегулируемой организации:</b>		
2.1. Регистрационный номер члена в реестре членов саморегулируемой организации		ОП-7810616545
2.2. Дата регистрации юридического лица или индивидуального предпринимателя в реестре членов саморегулируемой организации		03.06.2019
2.3. Дата и номер решения о приеме в члены саморегулируемой организации		31.05.2019, б/н
2.4. Дата вступления в силу решения о приеме в члены саморегулируемой организации		03.06.2019
2.5. Дата прекращения членства в саморегулируемой организации		—
2.6. Основания прекращения членства в саморегулируемой организации		—
<b>3. Сведения о наличии у члена саморегулируемой организации права выполнения работ:</b>		
3.1. Дата, с которой член саморегулируемой организации имеет право осуществлять подготовку проектной документации по договору подряда на подготовку проектной документации:		
<b>в отношении объектов капитального строительства (кроме особо опасных, технически сложных и уникальных объектов, объектов использования атомной энергии)</b>	в отношении особо опасных, технически сложных и уникальных объектов капитального строительства (кроме объектов использования атомной энергии)	в отношении объектов использования атомной энергии
<b>03.06.2019</b>	—	—
3.2. Сведения об уровне ответственности члена саморегулируемой организации по обязательствам по договору подряда на подготовку проектной документации и стоимости работ по одному договору, в соответствии с которым указанным членом внесен взнос в компенсационный фонд возмещения вреда:		
<b>а) первый</b>	✓	<b>до 25 (двадцати пяти) миллионов руб.</b>
б) второй		до 50 (пятидесяти) миллионов руб.
в) третий		до 300 (трехсот) миллионов руб.
г) четвертый		300 (триста) миллионов руб. и более
3.3. Сведения об уровне ответственности члена саморегулируемой организации по обязательствам по договору подряда на подготовку проектной документации, заключенным с использованием конкурентных способов заключения договоров, и предельному размеру обязательств по таким договорам, в соответствии с которым указанным членом внесен взнос в компенсационный фонд обеспечения договорных обязательств:		
<b>а) первый</b>	✓	<b>до 25 (двадцати пяти) миллионов руб.</b>
б) второй		до 50 (пятидесяти) миллионов руб.
в) третий		до 300 (трехсот) миллионов руб.
г) четвертый		300 (триста) миллионов руб. и более
<b>4. Сведения о приостановлении права выполнять подготовку проектной документации:</b>		
4.1. Дата, с которой приостановлено право выполнения работ		—
4.2. Срок, на который приостановлено право выполнения работ		—

Директор



*И.В. Кононенко*  
И.В. Кононенко

Инв. № подл.	Подпись и дата	Взам. инв. №

Изм.	Кол.	Лист	Недок	Подпись	Дата

08/24-ПОД.ТЧ.С

Лист

23



Схема демонтажа конструкций подземной части здания

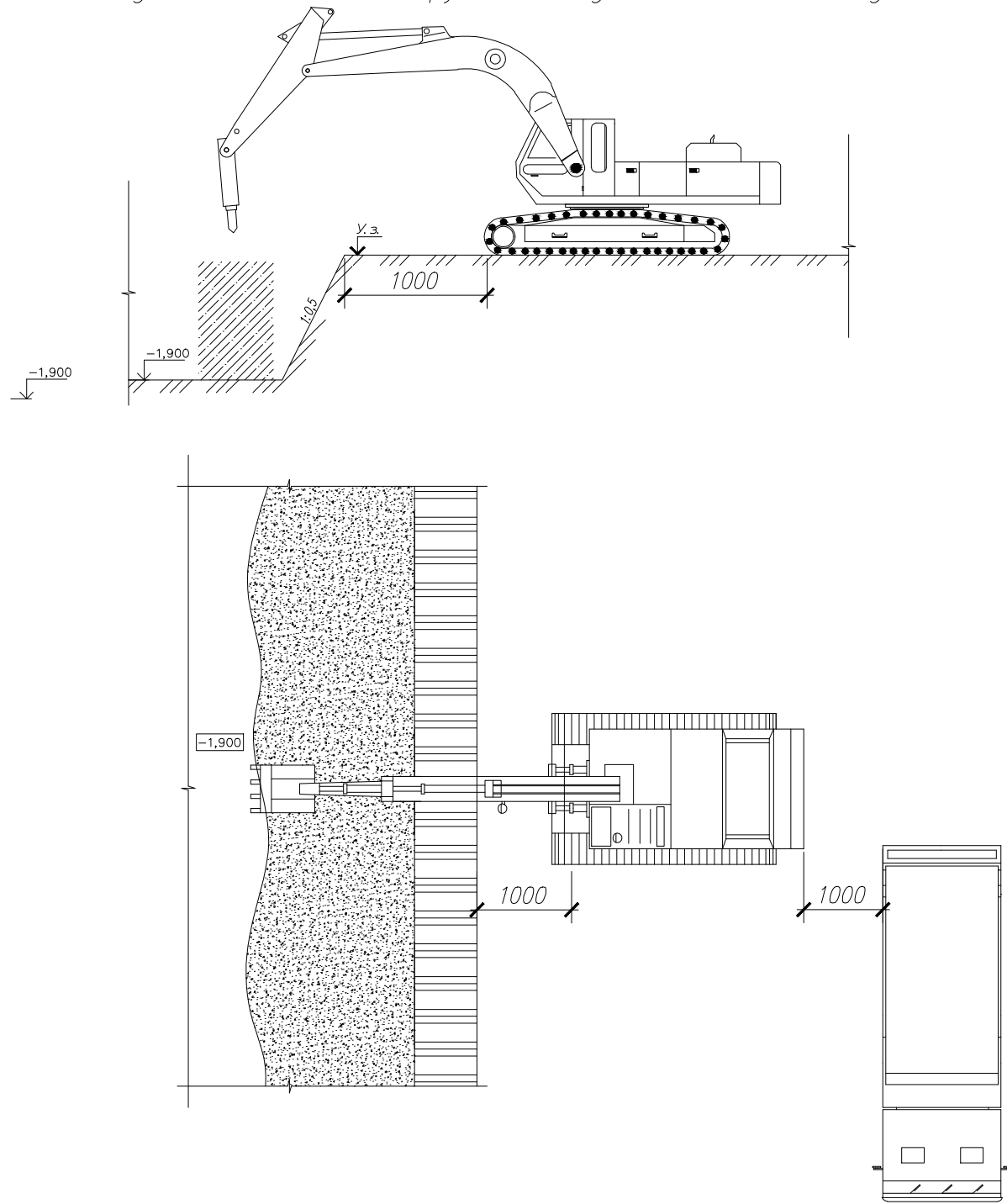

↑ 1

1-1

↑ 1



Схема демонтажа конструкций надземной части здания



						2024/05-2-ПОД.ГЧ2			
						Многоквартирный дом, расположенный по адресу: г. Орел, площадь Щепная, 11, в границах земельного участка с кадастровым номером 57:25:0020426:7			
Изм.	Кол.уч.	Лист	№ док.	Подп.	Дата	Проект организации работ по сносу (демонтажу) объекта капитального строительства	Стадия	Лист	Листов
Разраб.		Попов В.К.			08.24		Р	2	3
ГИП		Вяхирев И.С.			08.24				
Н. контр		Конгоровский М.С.			08.24	Технологическая карта-схема Схема демонтажа конструкций подземной части здания Схема демонтажа конструкций надземной части здания	ООО «ПКБ БИМ-Проект»		

Согласовано

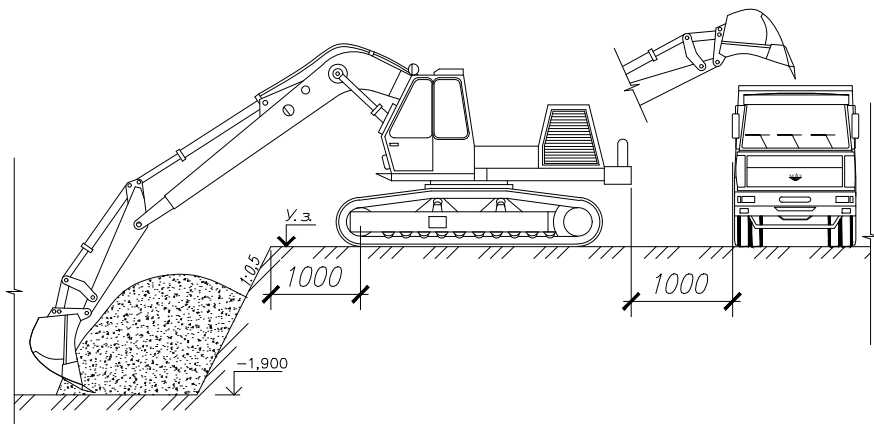
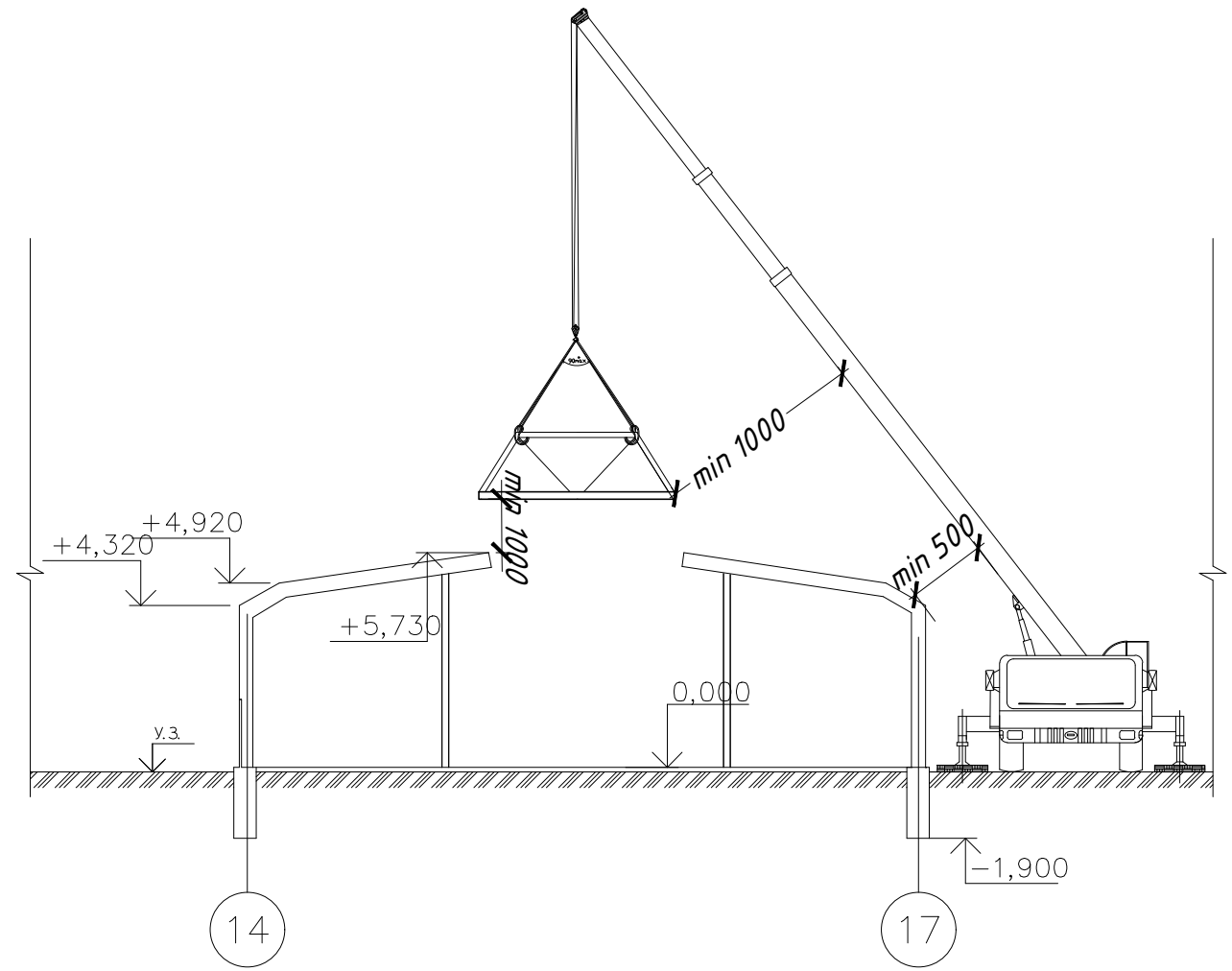
Взам. инв. N

Подп. и дата

Инв. N подл.

# Схема защиты сетей инженерно-технического обеспечения

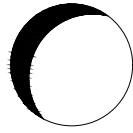
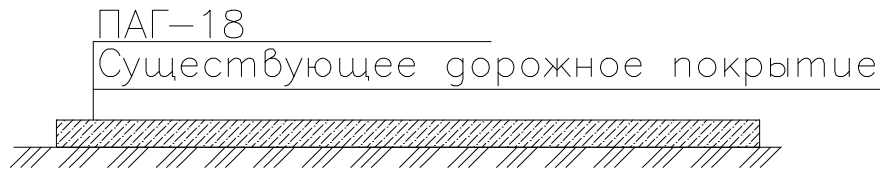

## Схема обеспечения безопасности выполнения работ со средств подмащивания

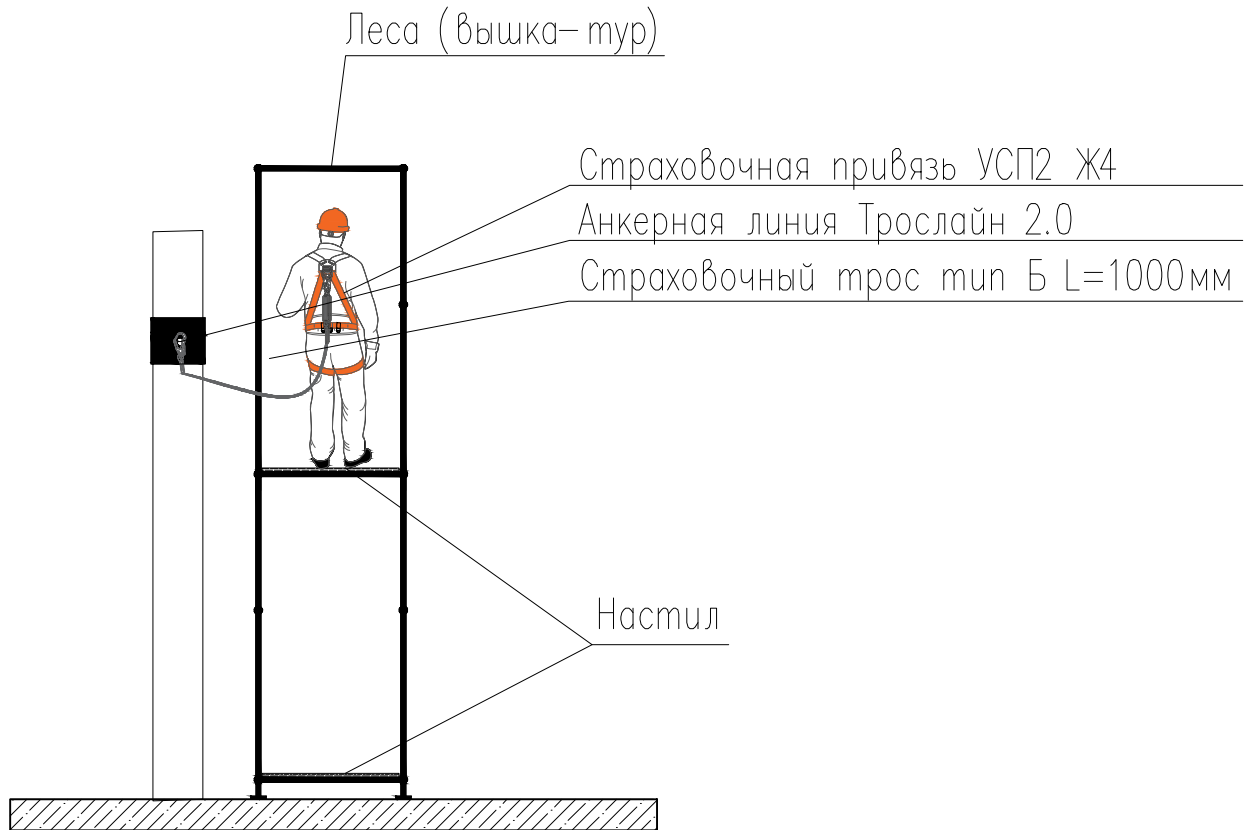

*Крепление лесов (вышек-тур) к несущим строительным конструкциям выполняется в соответствии с требованиями паспорта изготовителя*

Согласовано					

Взам. инв. N

Подп. и дата

Инв. N подл.

2024/05-2-ПОД.ГЧЗ

Многоквартирный дом, расположенный по адресу: г. Орел, площадь Щепная, 11, в границах земельного участка с кадастровым номером 57:25:0020426:7

Изм.	Кол.уч.	Лист	№ док.	Подп.	Дата
Разраб.		Попов В.К.			08.24
ГИП		Вяхирев И.С.			08.24
Н. контр		Конгоровский М.С.			08.24

Проект организации работ по сносу (демонтажу) объекта капитального строительства

Схема защиты транзитных участков подземных сетей инженерно-технического обеспечения

Схема обеспечения безопасности при выполнении работ со средств подмащивания.

Стадия	Лист	Листов
Р	3	3
ООО «ПКБ БИМ-Проект»		